



CANTER. DER NUTZLASTER.

DER NEUE CANTER ECO HYBRID.

Green light for efficiency.

All for you



WIRTSCHAFTLICHKEIT UND UMWELT-FREUNDLICHKEIT WERDEN EINS.

Wenn höchster Qualitätsanspruch aus Europa und technologischer Innovationsgeist aus Japan aufeinandertreffen, um die Herausforderungen moderner Transportaufgaben zu lösen, kann nur etwas ganz Besonderes dabei herauskommen: der neue Canter Eco Hybrid.

Der Canter Eco Hybrid ist ein weiterer Meilenstein in der 20-jährigen Hybrid-Historie von FUSO und Daimler – und für Sie als Unternehmer im privaten wie im öffentlichen Sektor das ideale Produkt, Ihren Fuhrpark nachhaltig wirtschaftlicher aufzustellen und gleichzeitig einen wertvollen Beitrag zum Umweltschutz zu leisten. Nach einem dreijährigen Flottentest steht fest: Der Canter Eco Hybrid macht es Ihnen insbesondere im Stadtverkehr ganz leicht, Kraftstoff und Kosten zu sparen. Bei jeder Fahrt.

Dank leistungsstarkem Hybrid-Antrieb mit Energierückgewinnung und serienmäßiger Start-Stopp-Funktion lässt sich der Kraftstoffverbrauch des Canter Eco Hybrid um bis zu 23% reduzieren – und die CO₂-Emissionen gleich mit. DUONIC®, das weltweit erste automatisierte Doppelkupplungsgetriebe für Lkw, ermöglicht effizientes, ruckfreies Schalten ohne Zugkraftunterbrechung.

Und weil der Canter Eco Hybrid immer noch ein echter Canter ist, überzeugt er mit hoher Nutzlast sowie einem Wendekreis, der wie für die Stadt gemacht ist, und bietet Ihnen darüber hinaus einen Fahrkomfort, der keine Wünsche offen lässt.



Mit bis zu knapp 5t Fahrgestelltragfähigkeit ist der Canter Eco Hybrid eine Klasse für sich. Denn der korrosionsgeschützte und gewichtsoptimierte Rahmen eröffnet Ihnen Zuladungsmöglichkeiten, die sonst nur Lkw im 8,5-t-Segment bieten, während Sie gleichzeitig von allen Vorteilen seiner kompakten Abmessungen profitieren.



Seine Variabilität in puncto Aufbauten macht den neuen Canter Eco Hybrid zum Spezialisten für vielfältigste Einsatzbereiche im Stadtgebiet und auf Kurzstrecken – vom Lieferfahrzeug bis hin zum kommunalen Einsatzfahrzeug. Aber was Sie auch vorhaben: Der Canter Eco Hybrid überzeugt mit Flexibilität und Effizienz. Natürlich auch im ergonomisch und komfortabel gestalteten Cockpit.



UNTERWEGS ZU HÖCHSTER EFFIZIENZ.

Auch technisch setzt der Canter Eco Hybrid Maßstäbe. Seine unschlagbare Kombination aus effizientem 3,0-Liter-Motor und leistungsstarkem Elektromotor beeindruckt mit exzellenter Performance und sehr hoher Wirtschaftlichkeit. Auch vom DUONIC®-Doppelkupplungsgetriebe und der serienmäßigen Start-Stopp-Funktion profitieren Sie Meter für Meter – vor allem im Stop-and-go-Verkehr.

Und das Beste: Nach wenigen Jahren haben Sie den Hybrid-Mehrpreis dank der Kraftstoffeffizienzvorteile wieder reingefahren. Diese Tatsache stellt einmal mehr die Einzigartigkeit des Canter Eco Hybrid unter Beweis.

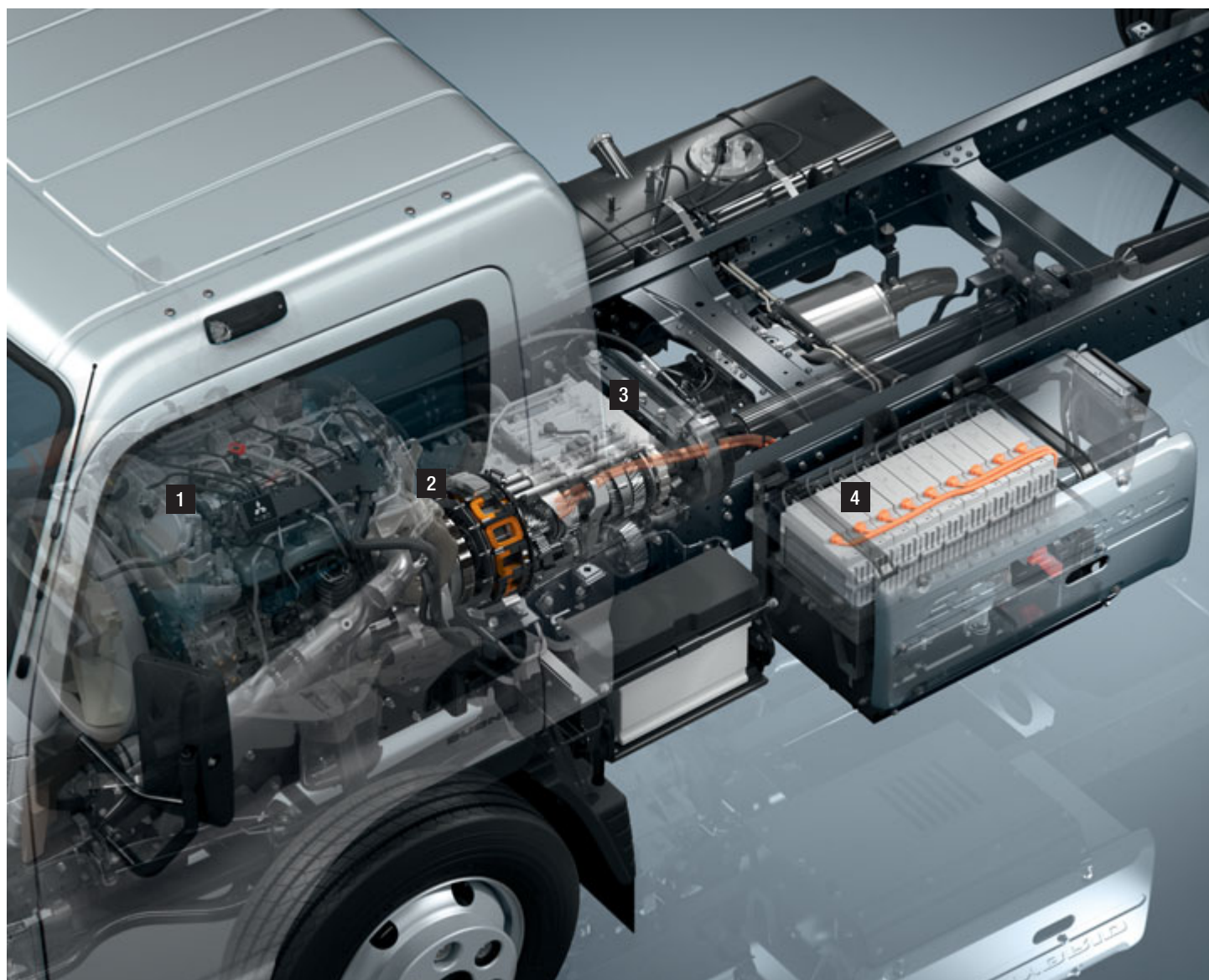

1 Dieselmotor

2 Elektromotor

3 DUONIC®-Doppelkupplungs-
getriebe

4 2 kWh Lithium-Ionen-Batterie

Aus Fahren wird Kraftstoffsparen, aus Bremsen Energietanken – das ist das Grundprinzip des Parallel-Hybrid-Antriebs. Während des Bremsens wird Energie in die Batterie eingespeist, die den Motor nicht nur beim nächsten Anfahren, sondern auch beim Beschleunigen unterstützt. In Kombination mit der Start-Stopp-Funktion, die den Motor bei Stillstand abschaltet und bei Weiterfahrt wieder unmerklich startet, lässt sich so eine Kraftstoffersparnis von bis zu 23 % realisieren.

Und weil der Canter auch in der Hybrid-Variante ein echter Leistungsträger bleiben soll, haben wir seinem effizienten 3,0-Liter-Motor einen kraftvollen Elektromotor mit 40kW/200Nm an die Seite gestellt sowie eine langlebige 2 kWh Lithium-Ionen-Batterie, die gewährleistet, dass Sie richtig lange Freude am Sparen haben. Deshalb fällt es uns auch leicht, Ihnen bis zu zehn Jahre Garantie auf die wesentlichen Batteriekomponenten einzuräumen.

Das verschleiß- und wartungsarme DUONIC®-Doppelkupplungsgetriebe kombiniert den Komfort eines Automatikgetriebes mit der Dynamik und Effizienz eines Schaltgetriebes. Die Momentenübergabe erfolgt über eine von zwei Kupplungen. Indem gleichzeitig eine Kupplung schließt, während die andere öffnet, wird ein weicher Gangwechsel ohne Zugkraftunterbrechung ermöglicht – für deutlich mehr Fahreffizienz und Komfort.



DUONIC® ist dank ruckfreiem Schalten ohne Zugkraftunterbrechung der ideale Beifahrer in puncto Komfort. Zudem ermöglicht die Parkfunktion ein sicheres Abstellen Ihres Canter Eco Hybrid. Mit der Kriechfunktion bewegen Sie Ihr Fahrzeug langsam und sicher, ohne Gas geben zu müssen – ideal für stockenden Verkehr oder vorsichtiges Manövrieren.



Neben seiner hohen regenerativen Kraft und umfassenden Drehmomentbandbreite überzeugt der ultraschlanke Elektromotor/Generator vor allem durch seine Kompaktheit und die effektive Zusammenarbeit mit dem Verbrennungsmotor.



Die 2 kWh Lithium-Ionen-Batterie des Canter Eco Hybrid ist eine Investition, die sich für Sie auszahlt. Aus dieser Überzeugung heraus bieten wir Ihnen gerne eine optionale Garantieverlängerung an.

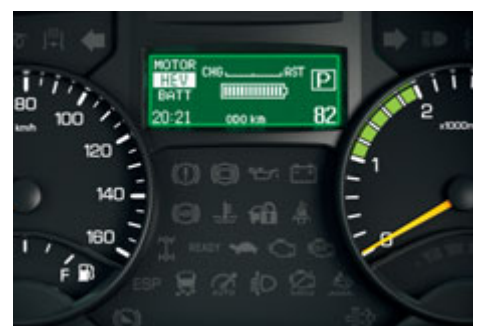

Das gut lesbare Hybrid-Display zeigt dem Fahrer den aktuellen Ladezustand an. Zudem lässt sich durch die Energy-flow-Anzeige nachvollziehen, wann Energie verbraucht bzw. zurückgewonnen wird. So kann das Fahrverhalten immer weiter optimiert werden.



IMMER AUF DER GANZ SICHEREN SEITE.

Jahrzehntelange Erfahrung, visionäres Denken und höchste Ansprüche an Qualität und Funktionalität sorgen dafür, dass Sie sich vom ersten Tag an auf Ihr Fahrzeug verlassen können – in jeder Hinsicht. Natürlich auch in puncto Service, Finanzierung und Versicherung.

Mit einem guten Fahrzeug alleine ist es nicht getan. Mit unserer FUSO Canter Herstellergarantie gewähren wir Ihnen für alle Canter von 3,5 t bis 7,5 t auf Fahrgestell, Antriebsstrang und für ab Werk angebotene Komponenten eine Neufahrzeuggarantie von 3 Jahren bis zu einer Gesamtfahrleistung von 100.000 km. Reibungslose Wartung, zügige Ersatzteilbeschaffung und ein dichtes Servicenetz erhöhen die Verfügbarkeit und tragen so zur Gesamtwirtschaftlichkeit Ihres Fahrzeugs bei. Deshalb legen wir größten Wert darauf, Ihnen einen Service zu bieten, der keine Wünsche offen lässt – und das über den gesamten Lebenszyklus Ihres Fahrzeugs hinweg.

Ein wesentlicher Teil unseres 360°-Serviceverständnisses ist das breite Spektrum an Finanzierungs- und Versicherungsdienstleistungen. Dabei steht die Flexibilität im Vordergrund. Wir ermöglichen Ihnen vielseitigen Schutz und die nötige finanzielle Bewegungsfreiheit – komfortabel aus einer Hand. Profitieren Sie von attraktiven Konditionen, die ganz auf Ihre Bedürfnisse zugeschnitten sind.

Fragen Sie Ihren FUSO Partner – er berät Sie gerne persönlich.



DER CANTER ECO HYBRID IM ÜBERBLICK.

7C15 Eco Hybrid

Zulässiges Gesamtgewicht (kg)	7.500	
Zul. Zuggesamtgewicht (kg)	11.000	
Motor typ	Wassergekühlter Viertakt-Dieselmotor mit Turboaufladung und Direkteinspritzung mit Ladeluftkühler	
Motor	110 kW (150 PS)/370 Nm	
Elektromotor	40 kW/200 Nm	
Hybridbatterie	Lithium-Ionen 270 V/2 kWh	
Getriebe	DUONIC®-Doppelkupplungsgetriebe – automatisiertes Schaltgetriebe	
Kabinentyp / Sitze	Comfort-Einzelkabine/3	
Zulässige Achslast vorne (kg)	3.100	
Zulässige Achslast hinten (kg)	6.000	
Radstand (mm)	3.400	3.850
Leergewicht (kg)	2.655	2.680
Fahrgestelltragfähigkeit (kg)	4.845	4.820
Gesamtlänge (mm)	5.935	6.685
Gesamtbreite (mm)	2.030	
Gesamthöhe ca. (mm)	2.190	
Kabine bis Rahmenende (mm)	4.270	5.020
Max. Aufbauhöhe (mm)	4.855	5.575
Wendekreis – Wand zu Wand (m)	13,8	15,2

Radstand 3.400 mm und 3.850 mm

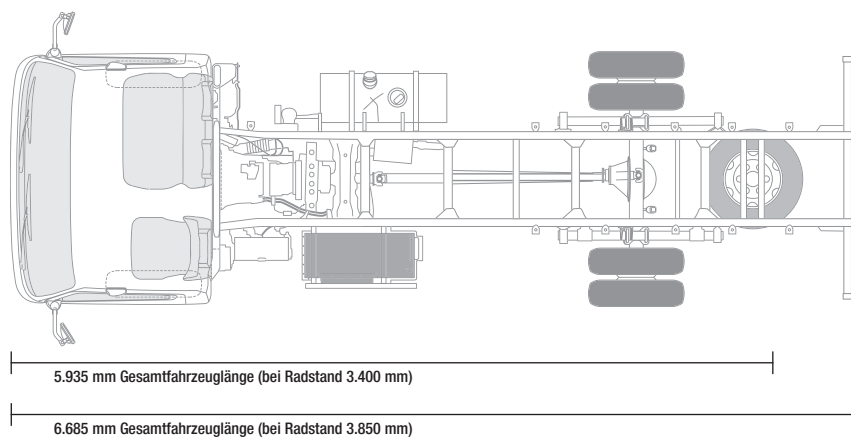
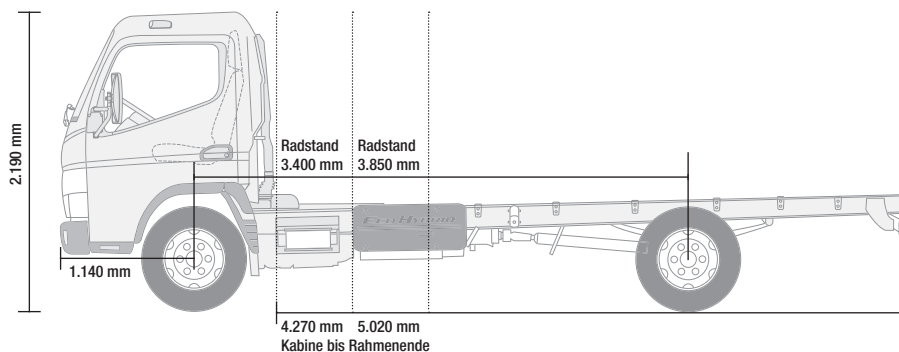
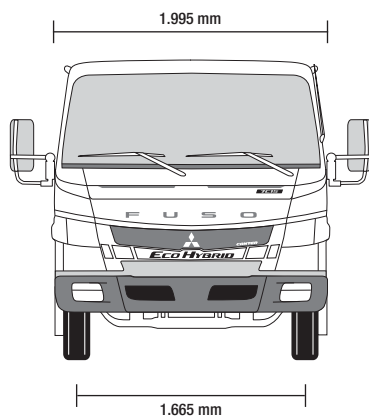

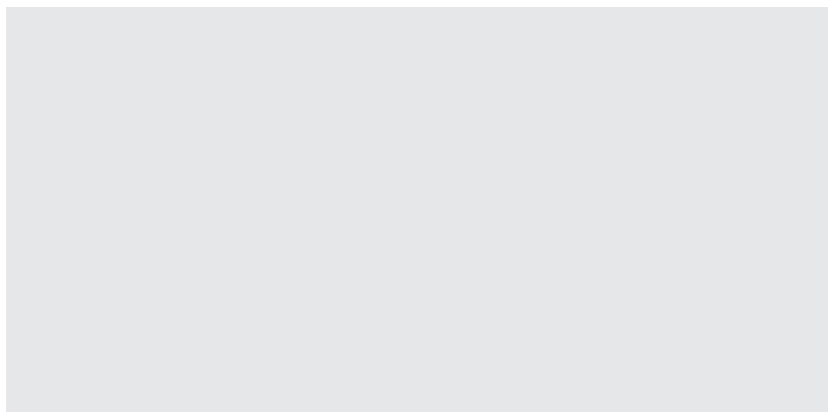

Zu den Angaben in diesem Katalog: Nach Redaktionsschluss dieser Druckschrift, 09/2012, können sich am Produkt Änderungen ergeben haben. Konstruktions- und Formänderungen, Abweichungen im Farbton sowie Änderungen des Lieferumfangs seitens des Herstellers bleiben während der Lieferzeit vorbehalten, sofern die Änderungen oder Abweichungen unter Berücksichtigung der Interessen des Verkäufers für den Kunden zumutbar sind. Sofern der Verkäufer oder der Hersteller zur Bezeichnung der Bestellung oder des bestellten Kaufgegenstandes Zeichen oder Nummern gebraucht, können allein hieraus keine Rechte abgeleitet werden. Die Abbildungen können auch Zubehör und Sonderausstattungen enthalten, die nicht zum serienmäßigen Lieferumfang gehören. Farbabweichungen sind drucktechnisch bedingt. Diese Druckschrift kann ebenso Typen und Betreuungsleistungen enthalten, die in einzelnen Ländern nicht angeboten werden. Dieser Katalog wird international eingesetzt. Aussagen über gesetzliche, rechtliche und steuerliche Vorschriften und Auswirkungen haben jedoch nur für die Bundesrepublik Deutschland zum Zeitpunkt des Redaktionsschlusses dieses Katalogs Gültigkeit. Fragen Sie daher zu den in Ihrem Land geltenden Vorschriften und Auswirkungen und zum verbindlichen letzten Stand dieser Vorschriften und deren Auswirkungen bitte Ihren autorisierten FUSO Vertriebspartner.

„DUONIC®“ ist eine eingetragene Marke der Daimler AG.